

AUX KUBE

SCHEDA ACCESSORIA PER COMANDI KUBE

DESCRIZIONE

L'utilizzo della scheda accessoria permette di utilizzare la funzione di parzializzazione della Kube su centrali con inserimento impulsivo non predisposte per tale funzione.

COLLEGAMENTO

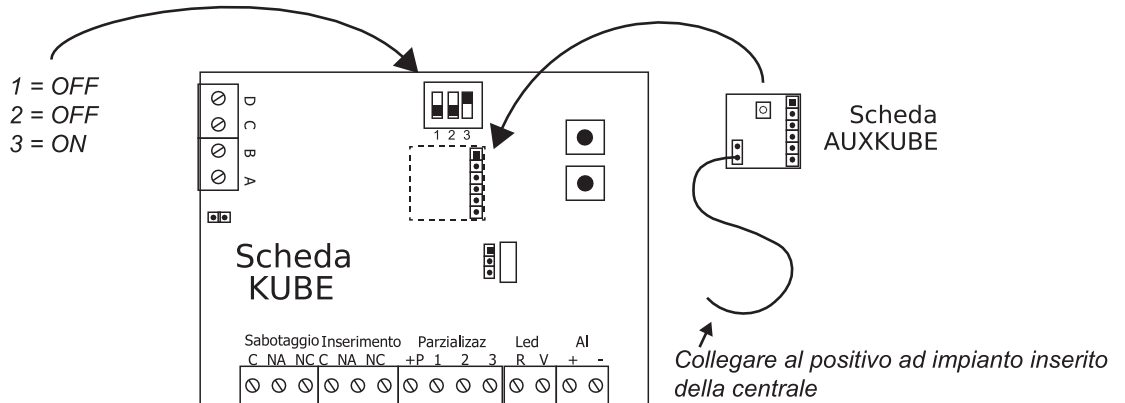

FUNZIONAMENTO

Settando i dip-switch come indicato e collegando il filo della scheda AUXKUBE al positivo ad impianto inserito della centrale, le uscite di parzializzazione (morsetti KUBE Parziali 1 2 e 3) rispetteranno lo stato d'inserimento dell'impianto. In questo modo saranno attive ad impianto inserito, permettendo di essere collegate alle zone della centrale da escludere mentre si disattiveranno automaticamente ad impianto disinserito.

ESEMPIO DI PARZIALIZZAZIONE CON UN MASSIMO DI 3 ZONE

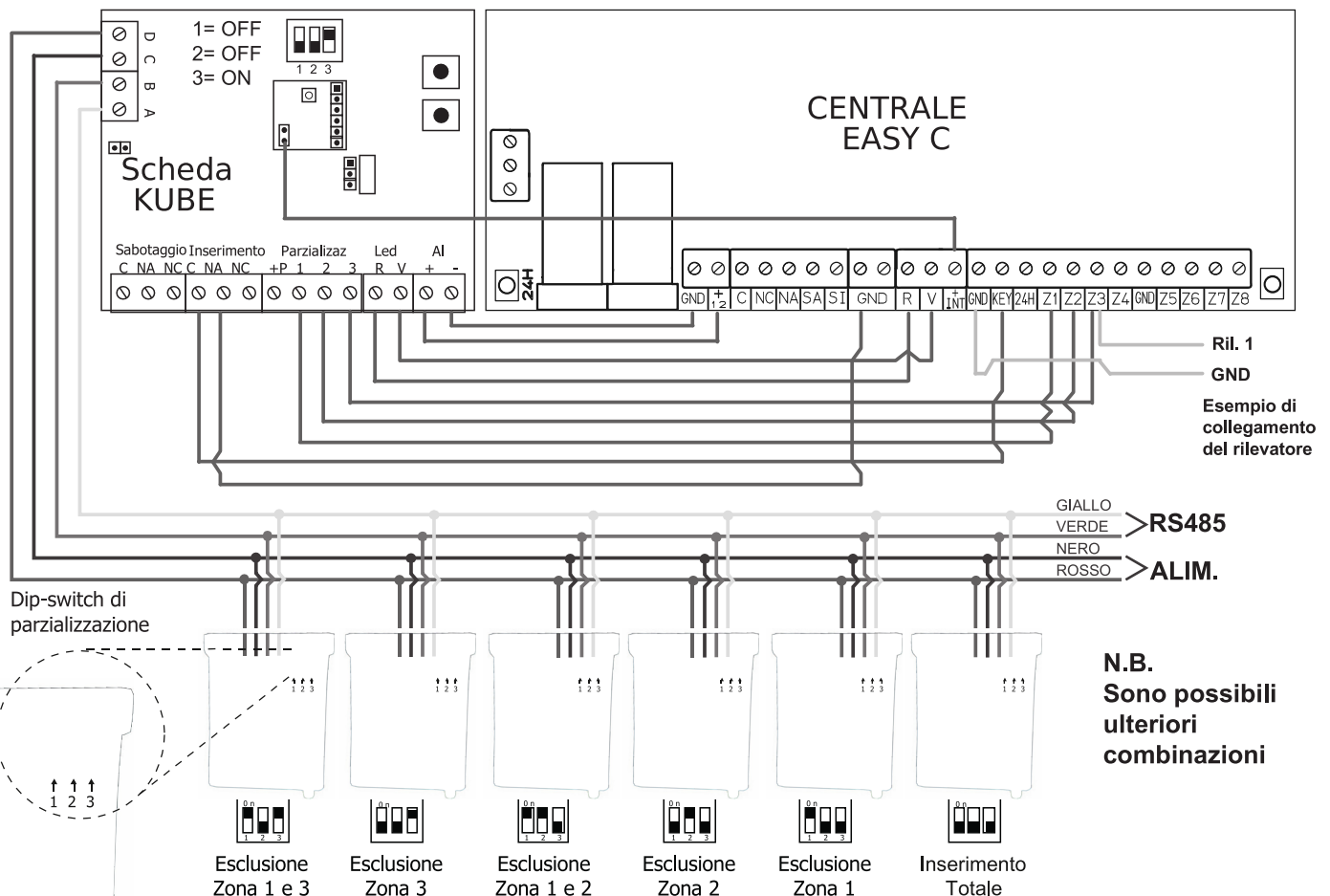

ESEMPIO DI PARZIALIZZAZIONE CON UN MASSIMO DI 3 ZONE ED INSERIMENTO REMOTO SU CENTRALE AD INSERIMENTO BISTABILE fw. 2.2 e superiori

DESCRIZIONE

L'utilizzo della scheda accessoria permette di utilizzare la funzione di parzializzazione della Kube su centrali con Inserimento bistabile e controllo remoto non predisposte per tale funzione.

FUNZIONAMENTO

Settando i dip-switch come indicato e collegando il filo della scheda AUXKUBE al positivo pilotato dal combinatore, le uscite di parzializzazione (morsetti KUBE Parziali 1 2 e 3) rispetteranno lo stato d'inserimento dell'impianto. In questo modo saranno attive ad impianto inserito, permettendo di essere collegate alle zone della centrale da escludere mentre si disattiveranno automaticamente ad impianto disinserito. L'uscita del combinatore, invece, potrà inserire esclusivamente in modo totale.

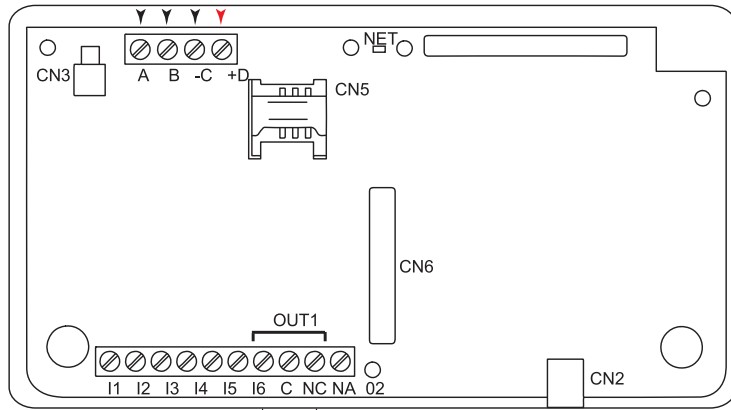

COMBINATORE TELEFONICO
O ALTRO DISPOSITIVO DI
COMANDO ESTERNO

PROGRAMMARE L'USCITA
IN MODALITA' IMPULSIVA

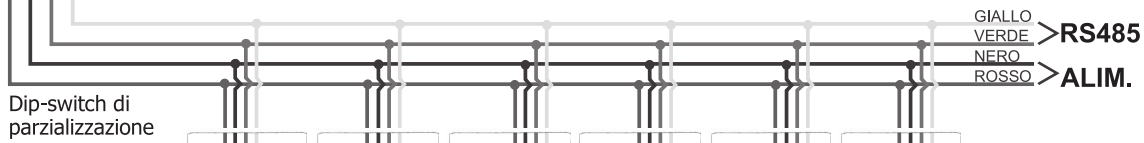
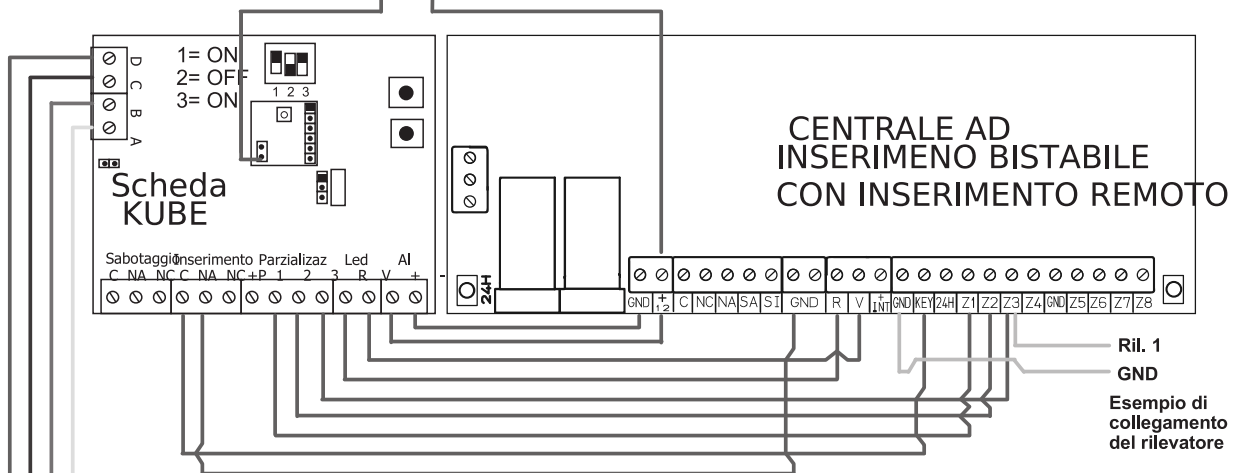

Dip-switch di parzializzazione



N.B.
Sono possibili
ulteriori
combinazioni

ESEMPIO DI PARZIALIZZAZIONE Zona 2 e 3 Perimetrale e Zona 5 e 6 volumetrico interno

N.B. E' necessario l'utilizzo dei diodi (⚡ Esempio: 1N4004, diodi non inclusi)

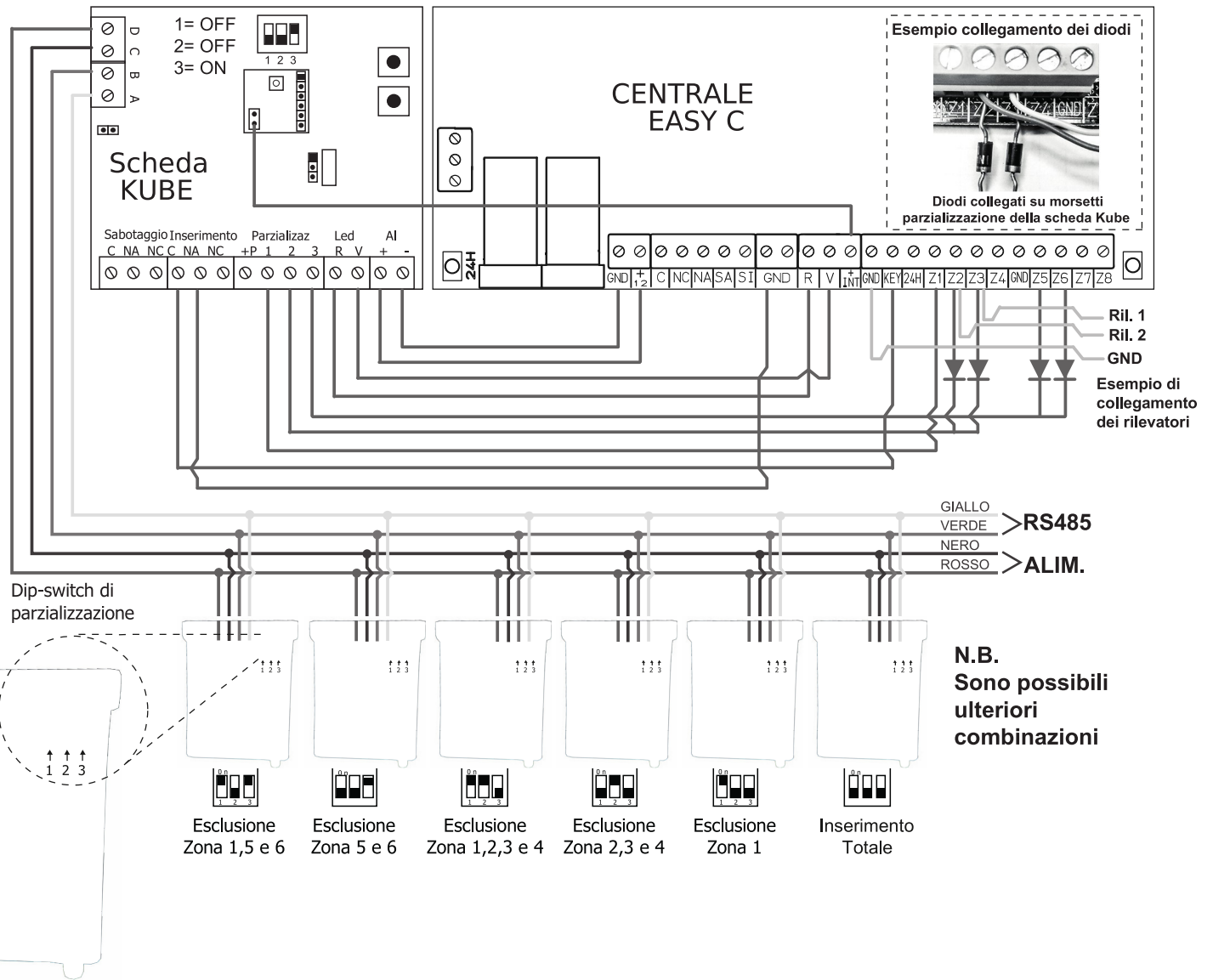

The logo for CIA Italia features the word "CIA" in a large, bold, black sans-serif font. The dot of the "i" is a solid green circle. The right side of the "A" is decorated with the Italian tricolor (green, white, and red) stripes. A registered trademark symbol (®) is positioned to the upper right of the "A". Below "CIA" is the word "ITALIA" in a similar bold, black font, with the dot of the "i" also being a solid green circle. At the bottom, the phrase "Sistemi di Sicurezza" is written in a bold, black sans-serif font.

CIA®
ITALIA
Sistemi di Sicurezza

Cia Italia Srl

Sede legale e Sede Operativa

S.S. Sannitica 87 KM 21.100 - 81025 Marcianise (CE) Italy

Tel. 081 7586253

Partita IVA 15665441000

E-mail: info@ciaitaliasrl.it

Assistenza Tecnica in sede

Tel. 081 5401522